

FILTERLÜFTER LV 600

FILTER FAN LV 600

Filterlüfter sind eine wirkungsvolle und kostengünstige Lösung zum Abführen der Verlustwärme aus Schaltschränken und Gehäusen. Die kühlere Umgebungsluft wird gefiltert und im unteren Bereich in den Schaltschrank hinein geblasen. Im oberen Bereich wird die warme Luft über einen Austrittsfilter abgeführt.

Filter fans are an effective and low cost solution for removing heat out of cabinets and enclosures. The ambient air with lower temperature is filtered and blown into the bottom of the cabinet. The warm air is carried off in the top range through the exhaust filter.

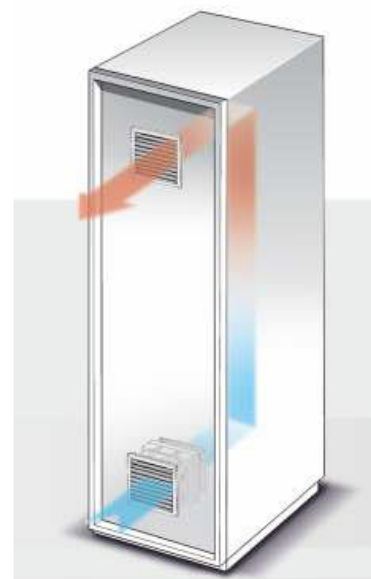

EIGENSCHAFTEN

- Flache Bauform mit Schnellbefestigung
- Schraubbefestigung möglich
- Schutzart IP54 mit Filtermatte G3 (Standard)
- Geschäumte Polyurethan-Dichtung
- Gehäuse aus hochwertigem ABS-Kunststoff, selbstverlöschend nach UL 94 V0
- Gehäusefarbe RAL 7035
- Durch Drehen vom Axiallüfter kann Blasrichtung umgekehrt werden
- Lieferumfang: einbaufertig, inkl. Filtermatte
- Auch in IP55, EMV und EC- Ausführung (mit 2 wählbaren Drehzahlstufen) erhältlich

FEATURES

- Low shape and quick mounting
- Screw fastening is possible
- Protection class IP54 with filter mat G3 (standard)
- Foamed polyurethane gasket
- Housing made of high-quality ABS plastic, self-extinguishing to UL 94 V0
- Housing color RAL 7035
- Blowing direction can be reversed by turning the axial fan
- Scope of supply: ready to install, incl. filter mat
- Also available in IP55, EMC and EC (with two running speeds) version

TECHNISCHE DATEN TECHNICAL DATA

Bezeichnung Type	LV 600 230 V AC	LV 600 24 V DC	LV 600 115 V AC
Artikelnummer Part number	10 635 150	10 635 550	10 635 250
Betriebsspannung Operating voltage	230 V AC 50/60 Hz	24 V DC	115 V AC 50/60 Hz
Leistungsaufnahme Power input	64 / 80 W	55 W	64 / 80 W
Stromaufnahme Amperage	0,29 / 0,35 A	2,6 A	0,58 / 0,70 A
Drehzahl Speed	2.550 / 2.800 min ⁻¹	2.950 min ⁻¹	2.550 / 2.800 min ⁻¹
Vorsicherung Fuse fans	1 A (T)	4 A (T)	1 A (T)
Breite Width	323 mm	323 mm	323 mm
Höhe Height	323 mm	323 mm	323 mm
Tiefe (außen) Depth (outside)	6,5 mm	6,5 mm	6,5 mm
Max. Einbautiefe Installation depth	148 mm	148 mm	148 mm
Montageausbruch Installation cut-out	292 x 292 mm	292 x 292 mm	292 x 292 mm
Einsatztemperatur Operating temperature	-10°C... +55°C	-25°C... +60°C	-10°C... +55°C
Dichtung Gasket	Aufgeschäumte Dichtung Foamed gasket	Aufgeschäumte Dichtung Foamed gasket	Aufgeschäumte Dichtung Foamed gasket
Schutzart Degree of protection	IP54 mit Filtermatte G3 IP54 with filter mat G3	IP54 mit Filtermatte G3 IP54 with filter mat G3	IP54 mit Filtermatte G3 IP54 with filter mat G3
Gewicht Weight	3.140 gr.	2.740 gr.	3.140 gr.
Farben Colours	RAL 7035	RAL 7035	RAL 7035
Lebensdauer L ₁₀ 40°C Service life L ₁₀ 40°C	40.000 h	40.000 h	40.000 h
Schalldruckpegel Noise level	60 dB (A) @1m	60 dB (A) @1m	60 dB (A) @1m
Zulassung Approval	cURus / CE	cURus / CE	cURus / CE

LUFTVOLUMENSTROM AIR VOLUME FLOW

Filtermatte Filter mat	G3 @ 50 Hz	G3 @ 60 Hz	Z-Line Filter @ 50 Hz	Z-Line Filter @ 60 Hz
Freiblasend Air volume flow free air	580 m ³ /h	638 m ³ /h	531 m ³ /h	587 m ³ /h
Mit Austrittsfilter GV 600/700 With exhaust filter GV 600/700	385 m ³ /h	423 m ³ /h	352 m ³ /h	387 m ³ /h
Mit 2x Austrittsfilter GV 600/700 With 2 exhaust filter GV 600/700	508 m ³ /h	565 m ³ /h	448 m ³ /h	511 m ³ /h

HINWEIS ZUR BLASRICHTUNG

Blasend: von außen in den Schaltschrank hinein blasend (Standardausführung, Überdruck im Schrank)

Saugend: aus dem Schaltschrank heraus saugend (Sonderausführung, Unterdruck im Schrank)

Die **Blasrichtung** kann durch Drehen des Lüfters umgekehrt werden.

NOTE ON BLOWING DIRECTION

Blowing: from the outside into the bottom of the enclosure (standard version, overpressure inside)

Sucking: sucking warm air out of the enclosure (negative pressure inside enclosure)

The **direction of blowing** can be reversed by turning the fan.









MÖGLICHE SONDERAUSFÜHRUNGEN LV 600

- RAL 7032 / RAL 9011
- Filtermatte G4 P15/500S
- Lüftereinstellung saugend
- IP55-Ausführung
- EMV-Ausführung (elektromagnetische Verträglichkeit)
- EC-Ausführung (höherer Wirkungsgrad)

POSSIBLE SPECIAL VERSIONS LV 600

- RAL 7032 / RAL 9011
- Filter mat G4 P15/500S
- Fan setting sucking
- IP55 Version
- EMC Version (Electromagnetic Compatibility)
- EC Version (greater efficiency)

ZUBEHÖR ACCESSORIES

Bezeichnung Type	Beschreibung Description	Artikelnummer Part number	
GV 600/700	Austrittsfilter Exhaust filter	11 635 050	
AM 735P	Ersatz-Filtermatte P15/350S G3 Replacement filter mat P15/350S G3	12 700 35VE	
ZF 600/700	Z-Line Filter IP55 Z-line filter IP55	12 700 ZF	
KB 600	Kiemenblech Gill plate	14 600 070	
AV 600/700	Strahlwasserhaube Filter fan shrouds	14 600 700	
TER 200*	Digitalthermostat TER 200 Digital thermostat TER 200	15 TER 200	
TLR 400**	Drehzahlregler TLR 400 Speed controller TLR 400	15 TLR 400	
TFC 35	Thermostat TFC 35 Thermostat TFC 35	15 TFC 035	
TRS 60	Thermostat TRS 60 Thermostat TRS 60	15 TRS 060	
TWR 60	Thermostat TWR 60 Thermostat TWR 60	15 TWR 060	
TRW 60	Thermostat TRW 60 Thermostat TRW 60	15 TRW 060	
HYW 90	Hygrostat HYW 90 Hygrostat HYW 90	15 HYW 090	

*Nur einsetzbar bei 230 V AC / can only be used with 230 V AC

***Einsetzbar bei 230 V und 115 V AC / can be used with 230 V and 115 V AC

ABMESSUNGEN DIMENSIONS

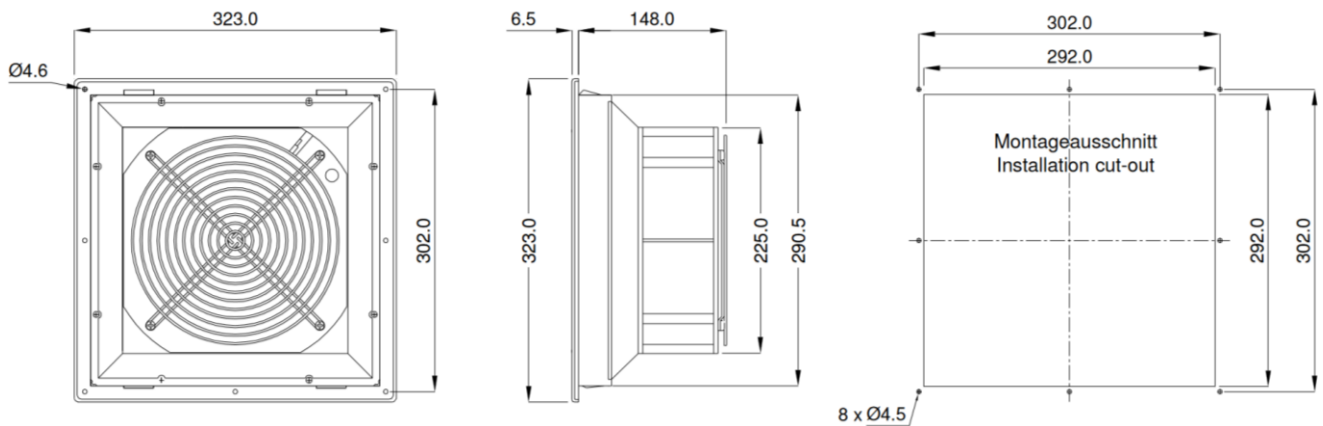

Bohrungen nur bei Schraubbefestigung.
Alle Maße in mm.

Drill-holes are only necessary for screw-fastening.
All dimensions in mm.

LEISTUNGSDIAGRAMM PERFORMANCE DIAGRAM

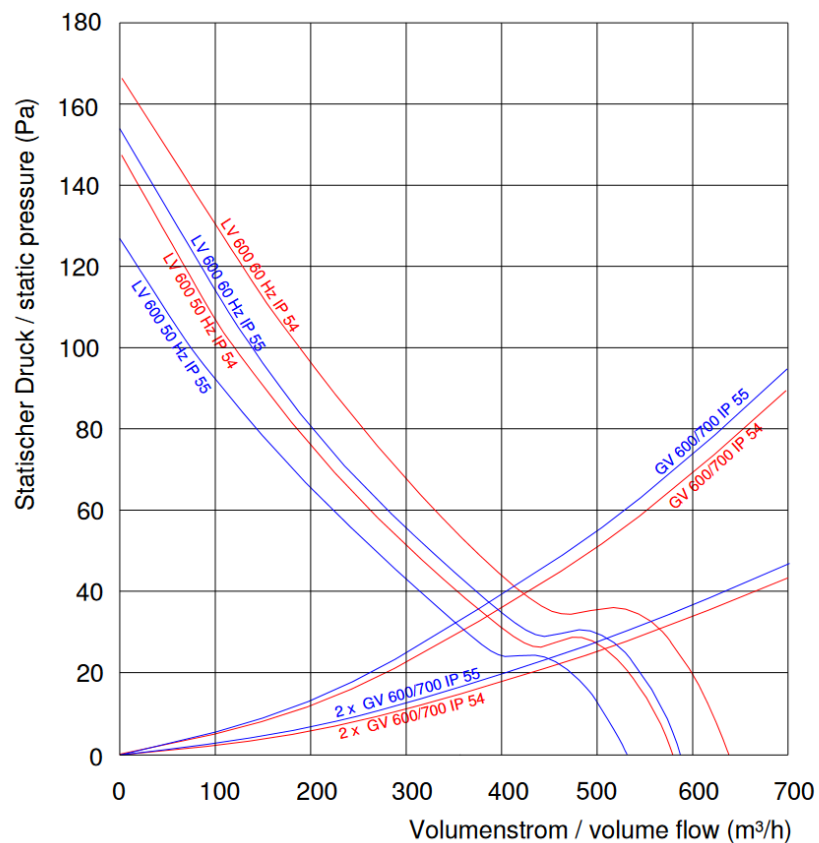

LIEFERUMFANG

- Filterlüfter LV 600 inkl. Filtermatte
- Betriebsanleitung

DELIVERY CONTENTS

- Filter Fan LV 600 incl. filter mat
- Instruction manual