

Klemmhalter mit Festanschlag

FIXING/M12/NT/FE/COATED/END ST

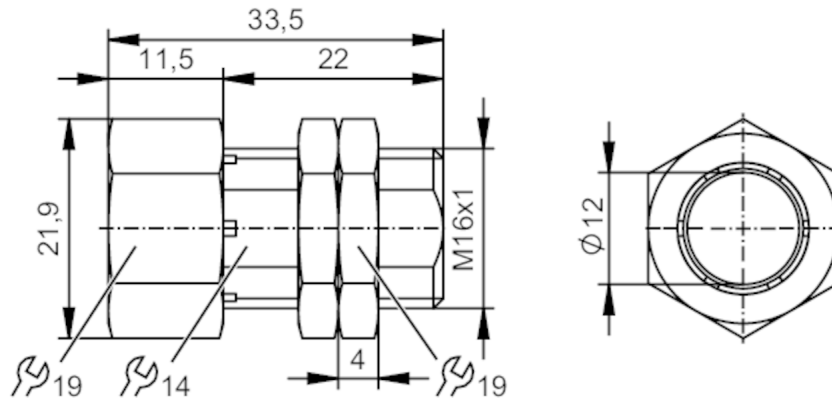

Einsatzbereich

Ausführung

mit Festanschlag

Mechanische Daten

Gewicht	[g]	34,5
Montagehinweis		Sensor mit aktiver Fläche nach rechts ausrichten (siehe Maßzeichnung)
Abmessungen	[mm]	M16 x 1 / L = 33,5
Gewindebezeichnung		M16 x 1
Innendurchmesser	[mm]	12
Werkstoffe		Stahl verzinkt; antihaftbeschichtet; Befestigungsmuttern: Stahl verzinkt; antihaftbeschichtet
Anzugsdrehmoment	[Nm]	5; (Befestigungsmuttern: 20)

Zubehör

Lieferumfang

Muttern: 2

Bemerkungen

Verpackungseinheit

1 Stück

Diagramme und Kurven

Montage

