

## Konfektionierbare Buchse

SDOGB050ZDSFKPG

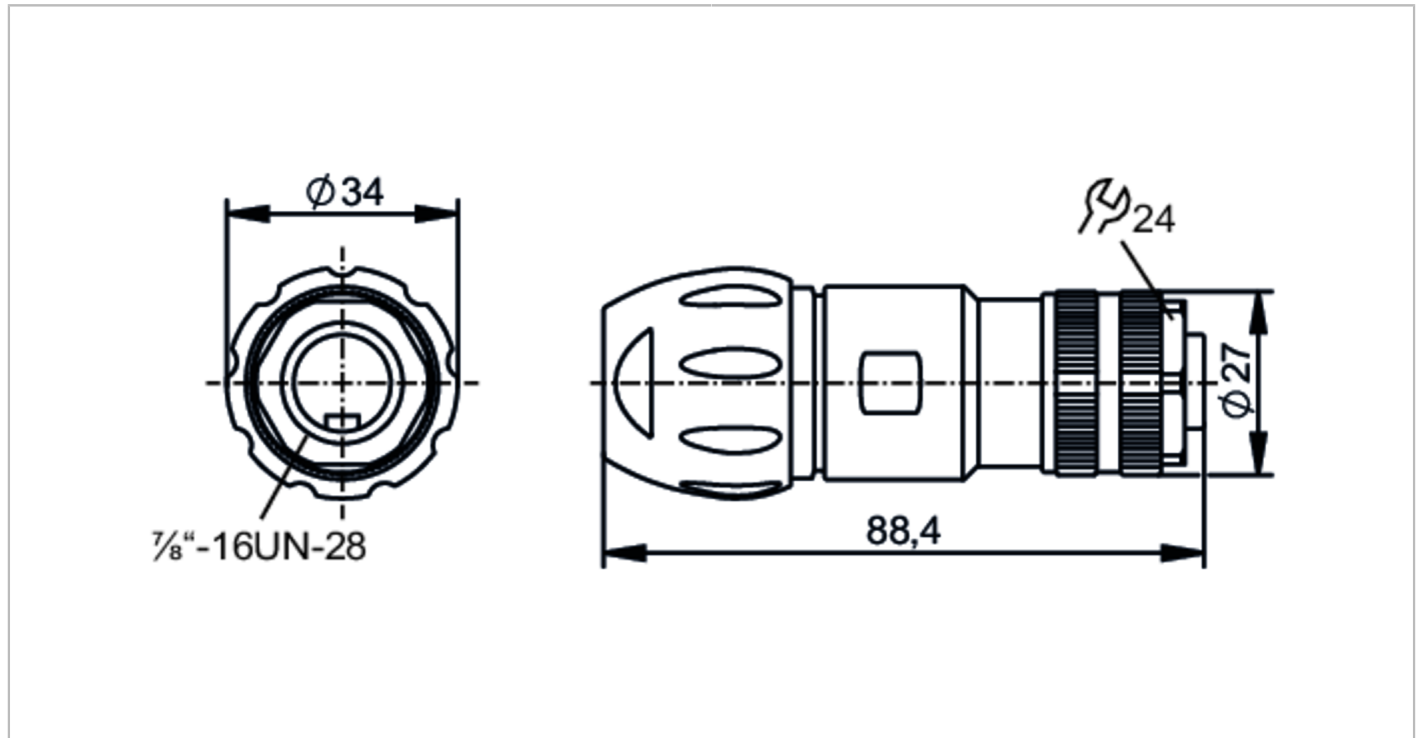

Einsatzbereich	
Besondere Eigenschaft	silikonfrei; Vergoldete Kontakte
Silikonfrei	ja
Elektrische Daten	
Betriebsspannung [V]	< 400 AC/DC
Schutzklasse	II
Strombelastbarkeit gesamt [A]	9
Umgebungsbedingungen	
Umgebungstemperatur [°C]	-25...85
Schutzart	IP 67
Mechanische Daten	
Gewicht [g]	48,808
Werkstoff Griffkörper	PA; PUR
Werkstoff Überwurfmutter	Zinkdruckguss, vernickelt
Werkstoff Dichtung	NBR
Bemerkungen	
Verpackungseinheit	1 Stück

# E12774



## Konfektionierbare Buchse

SDOGB050ZDSFKPG

### Elektrischer Anschluss

Schraubklemmen: ...1,5 mm<sup>2</sup>; Leitungsmantel: Ø 7...13 mm; AWG 16

### Elektrischer Anschluss - Buchse

Steckverbindung: 1 x 7/8", gerade; Griffkörper: PA; PUR; Arretierung: Zinkdruckguss, vernickelt; Dichtung: NBR; Kontakte: vergoldet



### Anschluss

