

Einbauadapter für kapazitive Sensoren

MOUNTING ADAPTER M30 HDPE

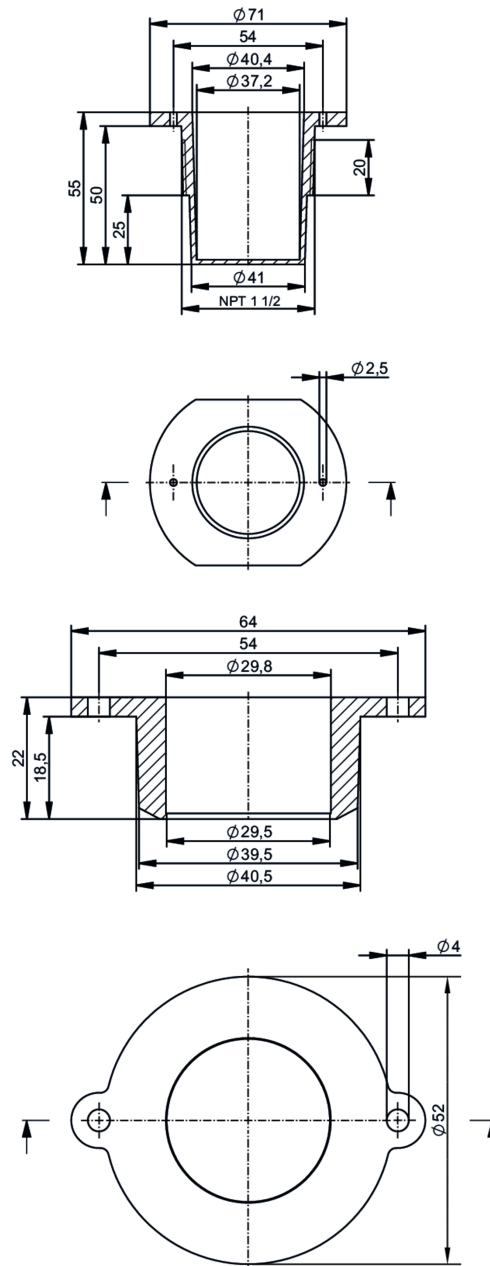

Einsatzbereich

Ausführung

für Bauformen M30

Mechanische Daten

Gewicht	[g]	52,9
Abmessungen	[mm]	1 1/2" / L = 55
Gewindebezeichnung		1 1/2"
Werkstoffe		HDPE

Zubehör

Lieferumfang \$Linsenkopfschrauben: 2 x (M3 x 8 mm)

Bemerkungen

Verpackungseinheit

1 Stück