

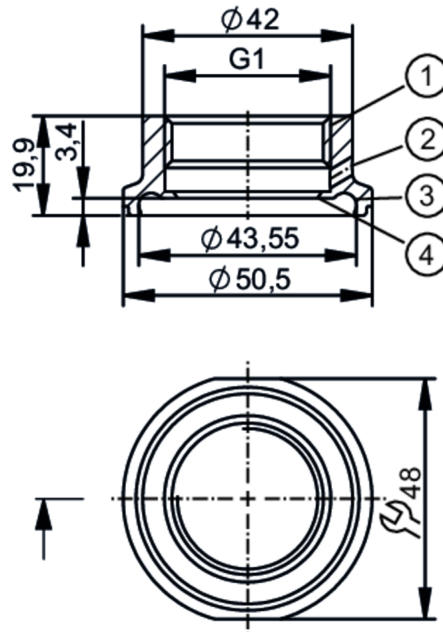

Prozessadapter Clamp DIN 11864

ADAPT DIN11864-3-NKS-A/DN32/G1 3A



- 1 Innengewinde G1 Aseptoflex Vario
- 2 Leckagebohrung
- 3 Nut für O-Ring 24x2
- 4 Dichtfläche



EC 1935/2004 EHEDG Certified FCM FDA

Einsatzbereich

Ausführung	für Rohre, für Geräte mit Aseptoflex Vario-Adaption, für Rohre, DN 32 (DIN 11866, Reihe A), DN 32 (DIN 11866, Reihe A)	
Druckfestigkeit	40 bar	4 MPa

Zulassungen / Prüfungen

Druckgeräterichtlinie	Eine mögliche Einstufung nach DGRL ist anwendungsspezifisch und vom Anwender / Betreiber durchzuführen.
Sicherheitshinweise	Die Verträglichkeit zwischen Medium und Produktwerkstoff muss in allen Applikationen geprüft werden.

Mechanische Daten

Gewicht [g]	130,5
Werkstoffe in Kontakt mit dem Medium	1.4435 (Edelstahl / 316L) Oberflächenbeschaffenheit: Ra < 0,4 µm / Rz = 4 µm
Sensorikanschluss	G 1 Innengewinde Aseptoflex Vario
Prozessanschluss	Clamp DN32 Ø 50,5 mm DIN 11864-3-A-NKS
Abdichtung	Dichtring
Hygieneklasse nach DIN 11866	H4

Zubehör

Lieferumfang	O-Ring: 1 x (24 x 2 mm), EPDM, FDA-konform, E30054
Zubehör optional	O-Ring: 1 x 24 x 2, FKM, FDA-konform, E30123
	Dichtungsring: 1, PEEK, FDA-konform, E30124

Bemerkungen

Verpackungseinheit	1 Stück
--------------------	---------