

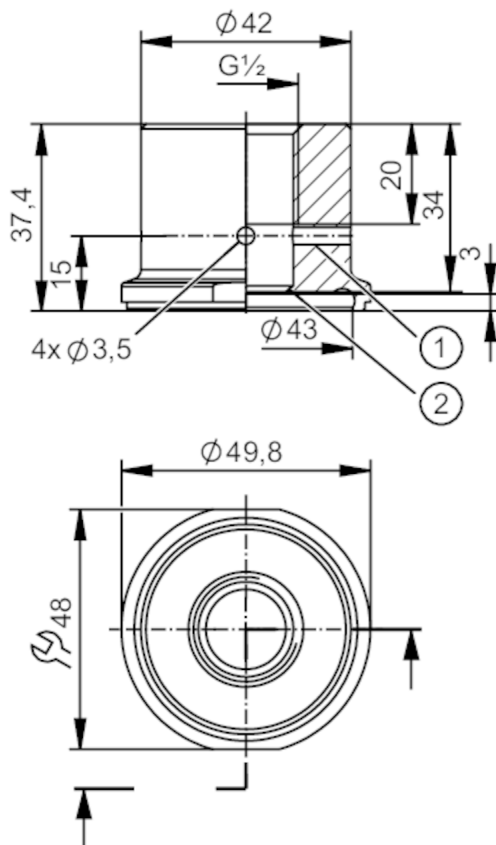

Prozessadapter Clamp DIN 11864

ADAPT DIN11864-3-NKS-A/DN32 / G1/2



- 1 Leckagebohrung
- 2 Dichtkante



EC 1935/2004 EHEDG Certified FCM FDA

Einsatzbereich	
Ausführung	mit Leckagebohrung, für Rohre, DN 32 (DIN 11866, Reihe A)
Druckfestigkeit [bar]	40
Hinweis zur Druckfestigkeit	für die Verbindung Sensor - Adapter
Zulassungen / Prüfungen	
Druckgeräterichtlinie	Eine mögliche Einstufung nach DGRL ist anwendungsspezifisch und vom Anwender / Betreiber durchzuführen.
Sicherheitshinweise	Die Verträglichkeit zwischen Medium und Produktwerkstoff muss in allen Applikationen geprüft werden.
Mechanische Daten	
Gewicht [g]	365
Werkstoffe in Kontakt mit dem Medium	1.4435 (Edelstahl / 316L) Oberflächenbeschaffenheit: Ra < 0,4 µm / Rz = 4 µm
Sensorikanschluss	G 1/2 Dichtkonus
Prozessanschluss	Clamp DN32 DIN 11864-3-A-NKS
Bemerkungen	
Verpackungseinheit	1 Stück