

bis 160 l/min
bis 210 bar

Stromregelventil 2-Wege, direktgesteuert Rohrleitungs- und Plattenaufbauventil – 210 bar SRVR / SRVRP 08 bis 20

FUNKTION

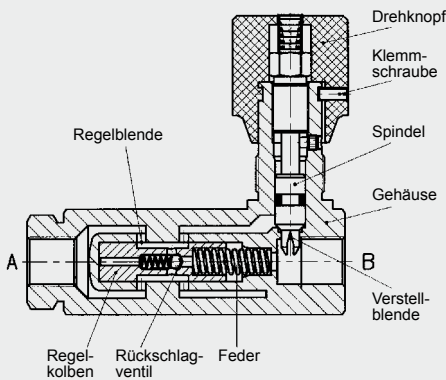

Das SRVR / SRVRP ist ein 2-Wege Stromregelventil, welches den Volumenstrom durch einen Regelvorgang konstant hält. Der Volumenstrom ist dabei weitgehend unabhängig vom Druck und der Viskosität. Das Ventil ist ein Verstellblendenventil mit nachgeschalteter Druckwaage. Die Verstellblende bestimmt den Volumenstrom-Einstellbereich. Bei Durchströmung von Anschluss A nach B, entsteht an der Messblende ein Druckgefälle. Die Druckwaage geht in eine Regelposition, die dem Kräftegleichgewicht aus Druckgefälle mal Regelkolbenfläche einerseits und der Druckfederkraft andererseits entspricht.

Mit steigendem Durchfluss (größer werdendes Druckgefälle) wird der Querschnitt der Regelblende so lange verringert bis ein Kräftegleichgewicht vorliegt. Hierdurch wird ein konstanter Volumenstrom von A nach B erreicht. In Gegenrichtung kann das Ventil über ein eingebautes Rückschlagventil ungeregelt durchströmt werden. Achtung: wird die erforderliche Regeldruckdifferenz nicht erreicht, arbeitet das Ventil als Drosselventil.

ALLGEMEINES

- Zur druckunabhängigen Geschwindigkeitsregelung von lastbeaufschlagten Verbrauchern
- Zur Begrenzung der max. Geschwindigkeit der Lastaufnahmemittel
- Zur Volumenstrombegrenzung für Steuerölkreise im Haupt- oder Nebenstrom
- Minimaler Verschleiß und lange Lebensdauer durch gehärtete und geschliffene Ventilbauteile
- Optimale Systemanpassung durch bis zu fünf Baugrößen
- Platzsparender Einbau
- Optional vernickelte Version lieferbar (SRVR-10 bis 16, SRVRP-10 und 12)

KENNGRÖSSEN

Betriebsdruck:	max. 210 bar	
Volumenstrom:	SRVR / SRVRP08 bis max. 12 l/min SRVR / SRVRP10 bis max. 22 l/min SRVR / SRVRP12 bis max. 55 l/min SRVR / SRVRP16 bis max. 90 l/min SRVR 20 bis max. 160 l/min	
Druckflüssigkeitstemperaturbereich:	min. -20 °C bis max. +80 °C	
Umgebungstemperaturbereich:	min. -20 °C bis max. +80 °C	
Druckflüssigkeit:	Hydrauliköl nach DIN 51524 T1 + T2	
Viskositätsbereich	min. 2,8 mm ² /s bis max. 800 mm ² /s	
Filterung:	Zulässiger Verschmutzungsgrad der Betriebsflüssigkeit nach ISO 4406 Klasse 21/19/16 oder besser	
MTTF _d :	150 Jahre	
Einbaulage:	beliebig, bevorzugt waagrecht	
Werkstoffe:	Ventilkörper: Stahl Kolben: gehärteter und geschliffener Stahl Dichtungen: FPM	
Gewicht:	SRVR-08 = 0,6 kg SRVR-10 = 0,9 kg SRVR-12 = 1,7 kg SRVR-16 = 2,2 kg SRVR-20 = 4,0 kg	SRVRP-08 = 0,9 kg SRVRP-10 = 1,4 kg SRVRP-12 = 2,3 kg SRVRP-16 = 3,3 kg

TYPENSCHLÜSSEL

SRVR – 10 – 01 . X / 0

Benennung

SRVR = Stromregelventil für Rohrleitungseinbau
mit Umgehungs-Rückschlagventil
SRVRP = Stromregelventil für Plattenaufbau
mit Umgehungs-Rückschlagventil

Nenngröße

08, 10, 12, 16,
20 (nur SRVR)

Ausführung

01 = Standard, Gehäuse phosphatiert
12 = Gehäuse vernickelt, Dichtungen FPM
mit Hutmutter – einstellbar mit Werkzeug
(nur SRVR-10 bis 16 und SRVRP-10 und 12)
andere Ausführungen auf Anfrage

Serie

Wird vom Hersteller festgelegt

Gewindeanschluss (nur SRVR)

0 = Gewinde zöllig,
Einschraubloch Form X nach DIN 3852 Teil2
5 = NPTF Gewinde

Standardausführungen

Typbezeichnung	Mat.-Nr.
SRVR-08-01.X/0	706067
SRVR-10-01.X/0	706075
SRVR-12-01.X/0	706083
SRVR-16-01.X/0	706091
SRVR-20-01.X/0	706115
SRVRP-08-01.X	706151
SRVRP-10-01.X	706153
SRVRP-12-01.X	706155
SRVRP-16-01.X	706157

weitere Modelle auf Anfrage

Dichtsätze

Bezeichnung	Mat.-Nr.
DICHTSATZ 08FPM DV/P DRV/P DVE RVP SRVR/P	555090
DICHTSATZ 10FPM DV/P DRV/P DVE RVP SRVR/P	555091
DICHTSATZ 12FPM DV/P DRV/P DVE RVP SRVR/P	555092
DICHTSATZ 16FPM DV/P DRV/P DVE RVP SRVR/P	555093
DICHTSATZ 20FPM DV/P DRV/P RVP SRVR	555094

KENNLINIE

Volumenstrom, druckabhängig

Durchflussrichtung A nach B

Q- Δp -Kennlinie gemessen bei $v = 34 \text{ mm}^2/\text{s}$ und $T_{01} = 46 \text{ }^\circ\text{C}$

SRVR / SRVRP-08-01.X

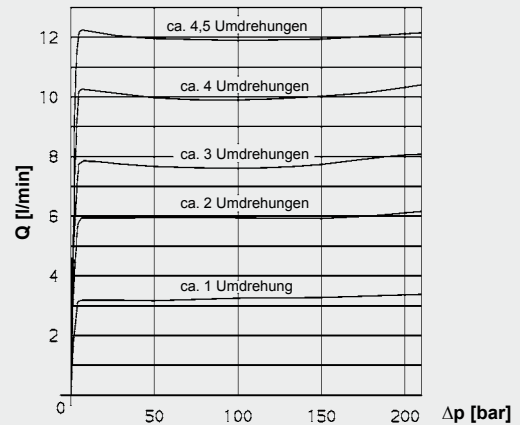

SRVR / SRVRP-10-01.X

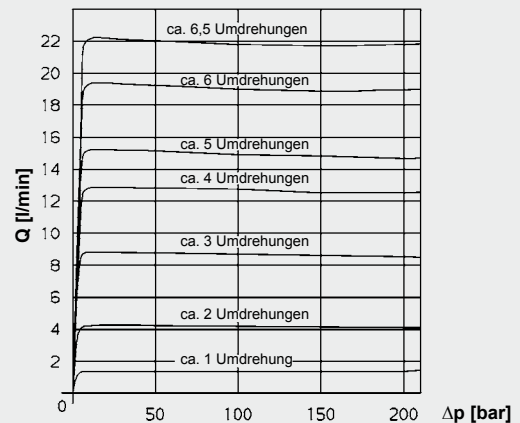

SRVR / SRVRP-12-01.X

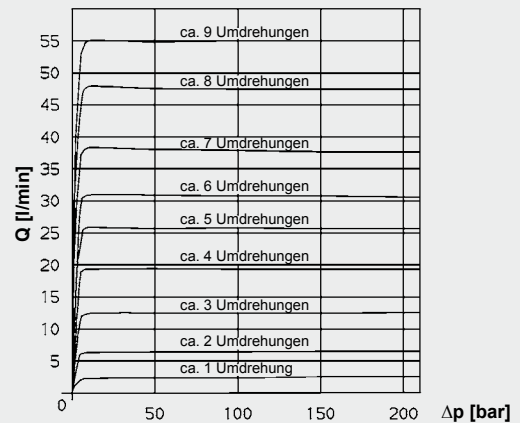

SRVR / SRVRP-16-01.X

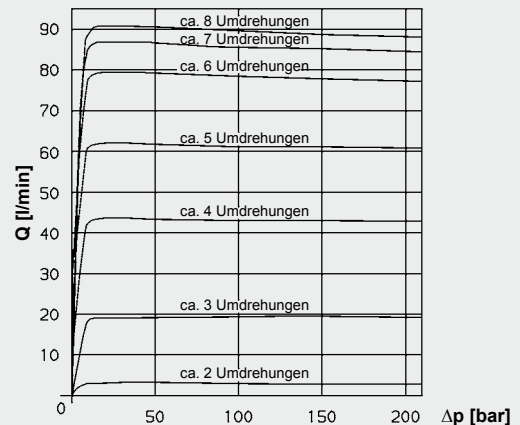

SRVR-20-01.X

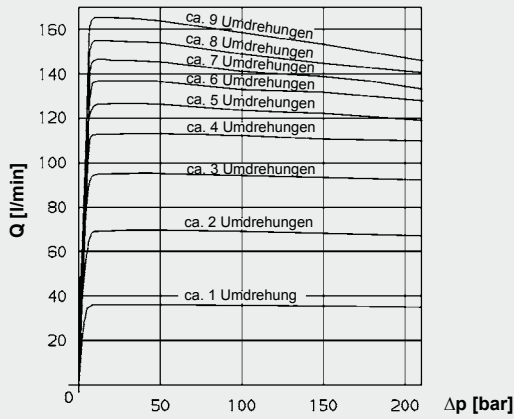

Druckverluste, volumenstromabhängig

Durchflussrichtung von B nach A
 Druckdifferenz Δp in Abhängigkeit vom Durchfluss Q
 über Verstellblende und Rückschlagventil (SRVR / SRVRP)
 bei voll geöffneten Spindel
 gemessen bei $v = 34 \text{ mm}^2/\text{s}$ und $T_{01} = 46 \text{ }^\circ\text{C}$

SRVR/SRVRP, NG 8-16

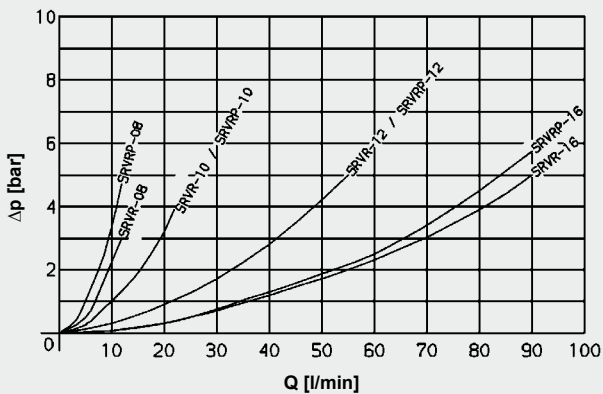

SRVR, NG 20

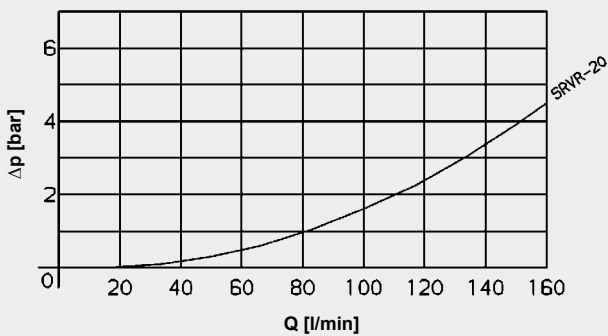

Volumenstrom / Betriebsdruckbereiche

Nenngröße	Volumenstrom (l/min)	erforderliche Regeldruckdifferenz $\Delta p = p_1 - p_2$ (bar)
08	12	7
10	22	7
12	55	7
16	90	7
20	160	12

ABMESSUNGEN

SRVR

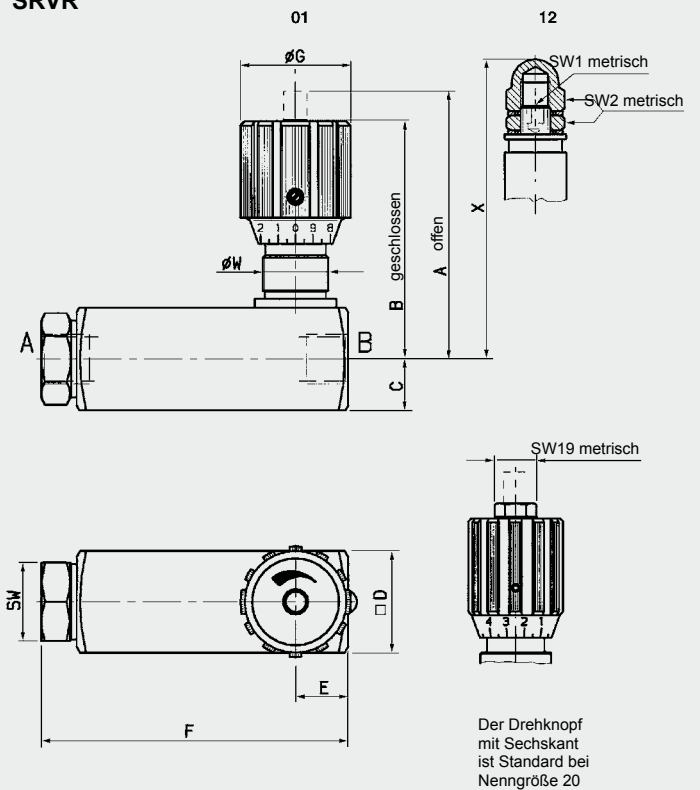

Baugröße	Gewinde- anschluss	A	B	C	D	E	F	G
08	G 1/4	76	68	15	30	17,5	92	29
10	G 3/8	91	81,5	17,5	35	18	105	38
12	G 1/2	106,5	96,5	22,5	45	21	125	38
16	G 3/4	109	100	25	50	26	140	38
20	G 1	150	134	30	60	33	175	49

W	SW	SW1	SW2	X	Gewicht [kg]
PG11	24	-	-	-	0,60
PG16	27	5	17	85,5	0,90
PG16	32	6	19	104,5	1,70
PG16	41	6	19	107	2,20
PG29	50	-	-	-	4,00

ABMESSUNGEN

SRVRP
Ausführung: 01

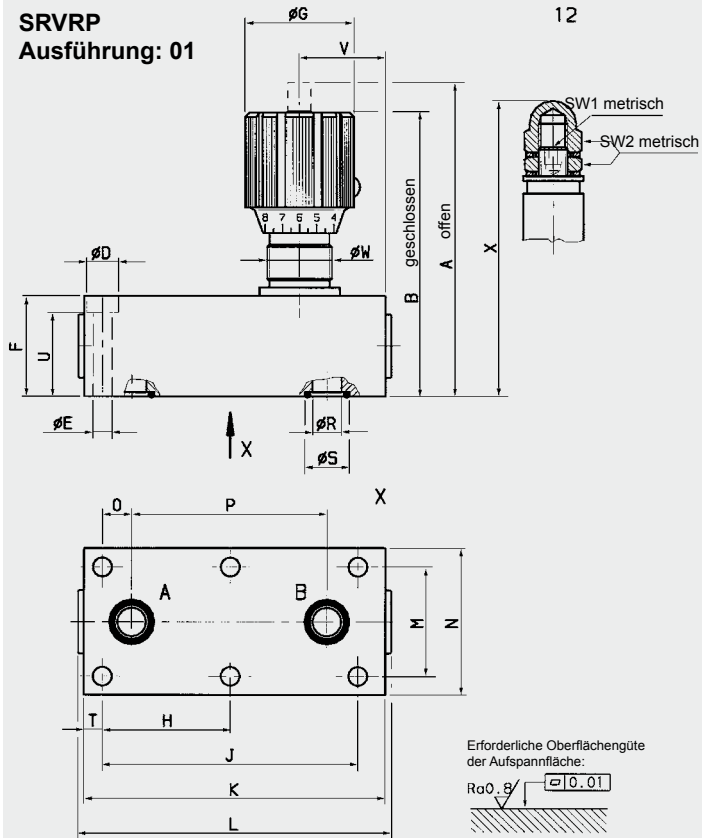

ANMERKUNG

Die Angaben in diesem Prospekt beziehen sich auf die beschriebenen Betriebsbedingungen und Einsatzfälle. Bei abweichenden Einsatzfällen und/oder Betriebsbedingungen wenden Sie sich bitte an die entsprechende Fachabteilung. Technische Änderungen sind vorbehalten.

Baugröße	A	B	D	E	F	G	H	J	K	L
08	91	83	11	6,6	30	29	-	73	86	89
10	108,5	99	11	6,6	35	38	-	89	105	107,5
12	129	119	11	6,6	45	38	-	105	118	121,5
16	134	125	15	9	50	38	62	124	145	145,5

M	N	O	P	R	S	T	U	V	W	SW1	SW2	X	Gewicht [kg]
33,5	45	9,5	54	7,5	12,7	6,5	23	22,5	PG11	-	-	-	0,85
38	51	10,2	68	10	15,6	6,4	28	30	PG16	5	17	103	1,40
44,5	60	12,5	79	13	18,6	6,5	38	29,5	PG16	6	19	127	2,30
54	70	16	92	17	24,5	10,5	41	39	PG16	-	-	-	3,30

HYDAC Fluidtechnik GmbH
Justus-von-Liebig-Str.
D-66280 Sulzbach/Saar
Tel: 0 68 97 /509-01
Fax: 0 68 97 /509-598
E-Mail: flutec@hydac.com