

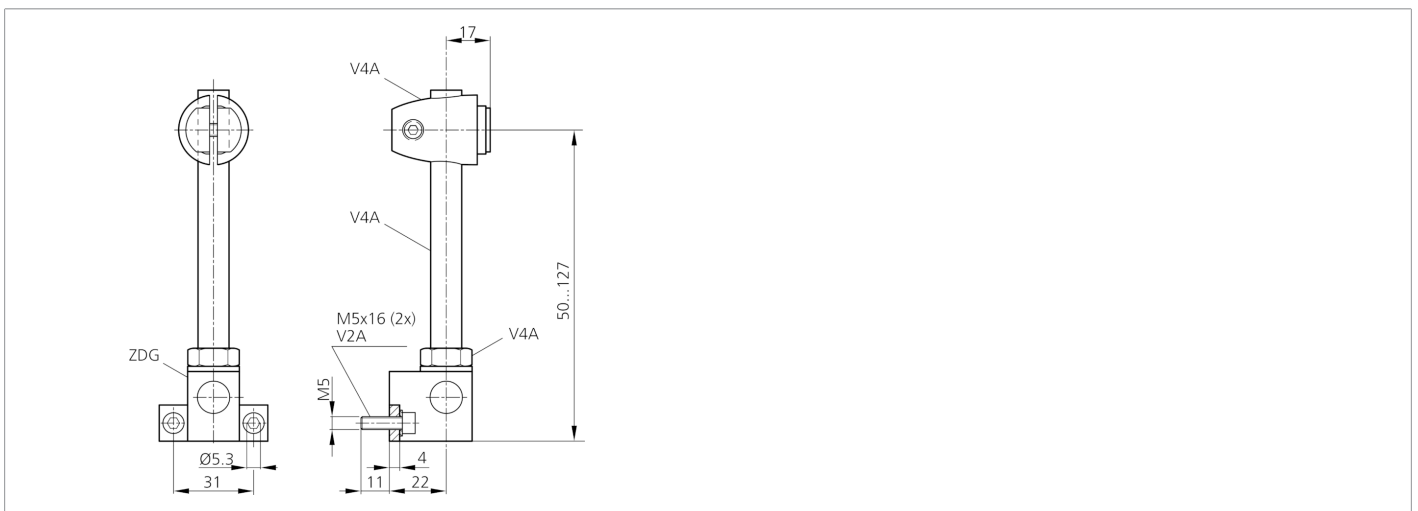

- Justierbar
- Robuste Bauweise

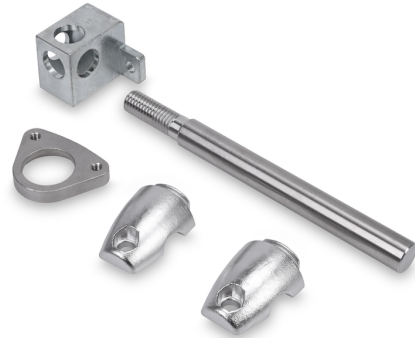

Technische Daten (typ.)

+20°C

Mechanische Merkmale

Lochabstand	30 mm
Befestigungsdurchmesser	Ø 4,3 mm
Gehäusematerial	Edelstahl

Allgemeine Merkmale

Komponente	Grundhalter
Besonderheiten	Justierbar, Robuste Bauweise
Geeignet für	Laser-Abstandssensoren LHT 9-45 ...
Produktserie	Z-UBT-KL-PH Produkthalterung

Weitere Informationen / Zubehör

<https://www.di-soric.com/205663>