

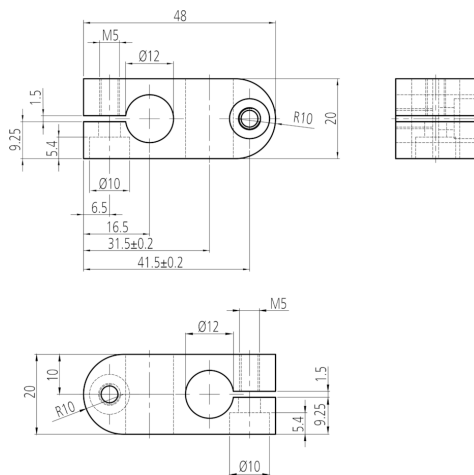

**208267**  
**HS-K-12-12-A**  
**Kreuzverbinder**

- Vielseitiges Haltesystem mit hoher Flexibilität
- Universelle Montage
- Stufenlose Justierung
- Robuste Bauweise



**Technische Daten (typ.)**

**+20°C**

**Mechanische Merkmale**

Maß  $\varnothing 12 / \varnothing 12$  mm (Durchm. Montagezapfen/Bohrung)  
 Gehäusematerial Aluminium

**Allgemeine Merkmale**

Komponente Kreuzverbinder  
 Produktserie Z-UBT-KL-MS Montagesystem

**Weitere Informationen / Zubehör**

<https://www.di-soric.com/208267>