

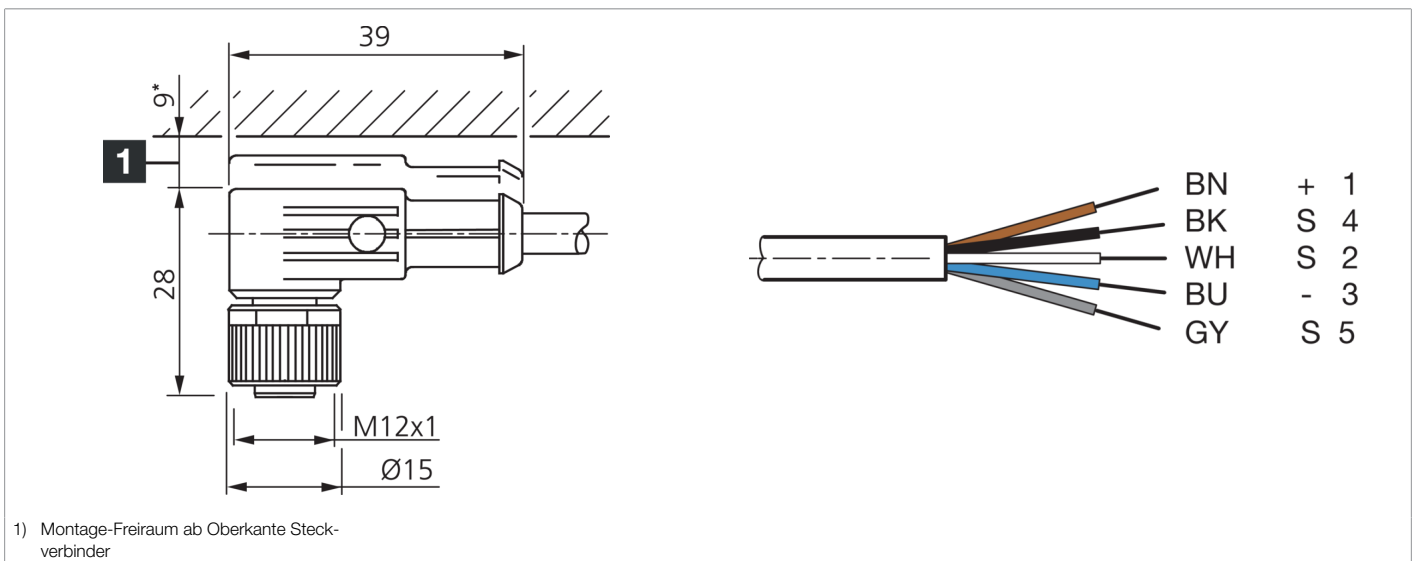

**213681**  
**VKHM-W-10/5-SB**  
**Anschlussleitung**

- Schleppkettentauglich
- Stabile Metallüberwurfmutter
- Robuste PU-Ummantelung
- Flexibler Litzenaufbau
- Gute Abisoliereigenschaften
- Hohe Schutzart



**Funktion**



**Technische Daten (typ.)**

<b>Elektrische Merkmale</b>	
Betriebsspannung	< 125 V AC/DC
<b>Mechanische Merkmale</b>	
Länge	10.000 mm
Durchmesser	Ø 4,8 mm (Durchmesser)
Gewinde	M12
Material Kabel	PUR, ungeschirmt
Schleppkettenwerte	48 mm (min. Biegeradius)
<b>Zertifizierungen, Zulassungen</b>	
Schutzklasse	III, Betrieb an Schutzkleinspannung
<b>Allgemeine Merkmale</b>	
Bauform	gewinkelt / offenes Kabelende
Besonderheiten	Metallmutter
Geeignet für	SB-RGB
<b>Funktionsumfang</b>	
Schleppkettentauglich	Ja



**213681**  
**VKHM-W-10/5-SB**  
**Anschlussleitung**

#### Technische Daten (typ.)

##### Anzeige, Bedienung

LED Anzeige      Nein

##### Umgebungsbedingungen

Umgebungstemperatur Betrieb      -25 ... +80 °C (bewegt, fest)

Schutzart      IP 67

##### Elektrischer Anschluss

Anschluss      Buchse, M12, 5-polig, A-kodiert

Querschnitt      0,34 mm<sup>2</sup> (5 x)

#### Weitere Informationen / Zubehör

<https://www.di-soric.com/213681>